

ユニック車 (2ton、4ton)

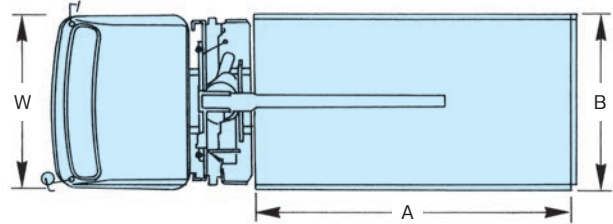

● 2ton

● 4ton

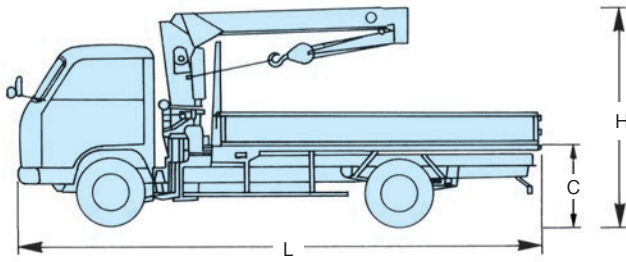
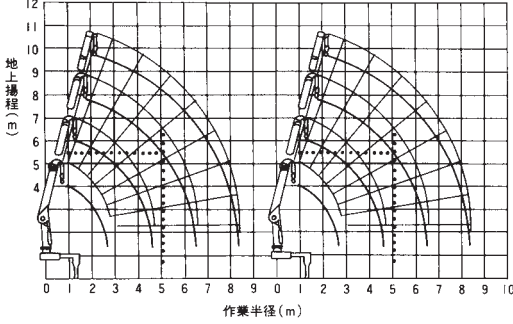

名 称		2トンユニック車	4トンユニック車
寸	全 長 : L (mm)	5,540	8,480
	全 幅 : W (mm)	1,910	2,260
	全 高 : H (mm)	2,540	3,040
法	荷台外法 長 : A (mm)	3,100	5,560
	幅 : B (mm)	1,790	2,160
	高 : C (mm)	380	1,080
重 量	車 両 重 量 (kg)	3,010	5,100
	最 大 積 載 量 (kg)	2,000	2,750

レンタカー

平ボディ車 (2ton、3ton、4ton)

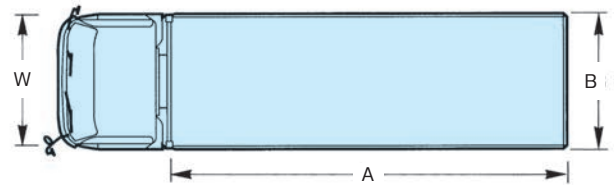
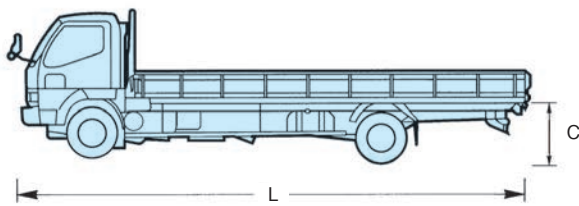

名 称		2 ton平	3 ton平	4 ton平
寸	全 長 : L (mm)	6,140	6,140	7,710
	全 幅 : W (mm)	2,040	2,100	2,230
	全 高 : H (mm)	2,250	2,250	2,400
法	荷台外法 長 : A (mm)	4,360	4,360	5,750
	幅 : B (mm)	1,900	2,000	2,150
	高 : C (mm)	850	910	1,100
重 量	車 両 重 量 (kg)	2,740	2,880	3,740
	最 大 積 載 量 (kg)	2,000	3,000	4,000

散水車 (2ton、4ton)

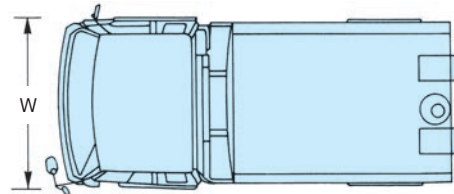
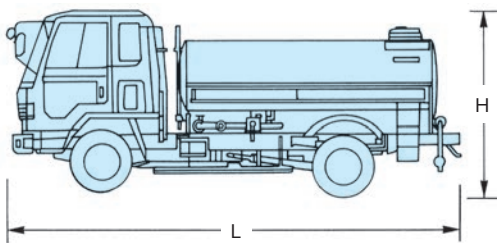

能 力

口 径 (mm) φ	配管50
最大吐出量 (ℓ/min)	330 ℓ/min
最大全揚程 (m)	5m

名 称		散水車2トン	散水車4トン	散水車10トン
全 長 : L (mm)		4,660	5,930	9,360
全 幅 : W (mm)		1,690	2,190	2,490
全 高 : H (mm)		1,990	2,340	2,950
タンク容量 (ℓ)		2,000	4,000	9,000
車 両 重 量 (kg)		2,505	3,750	10,320

※ 10 t車は自給式TPOです。

ダンプカー (2ton、4ton)

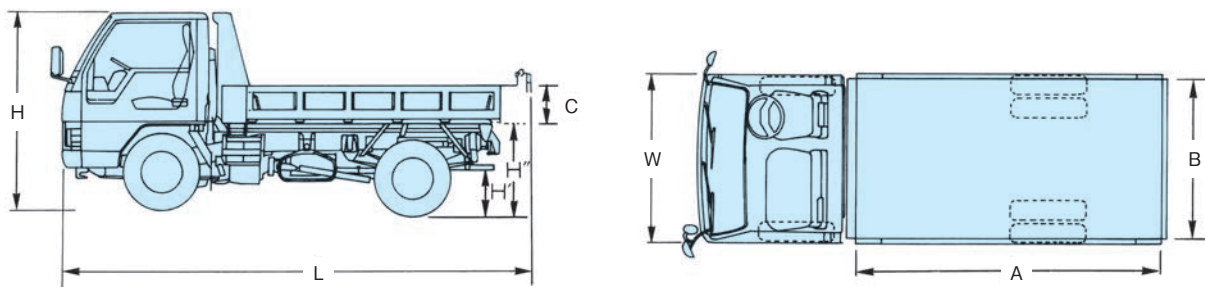

名称		軽ダンプカー	2 tonダンプカー	4 tonダンプカー
寸法	全長 : L (mm)	3,285	4,690	5,355
	全幅 : W (mm)	1,385	1,695	2,185
	全高 : H (mm)	1,620	1,990	2,335
	最低地上高 : H' (mm)	—	190	185
	床面地上高 : H'' (mm)	—	1,055	1,185
荷台内法	長 : A (mm)	1,840	3,100	3,400
	幅 : B (mm)	1,300	1,600	2,045
	高 : C (mm)	250	320	370
重量	車両重量 (kg)	775	2,590	3,600
	最大積載量 (kg)	350	2,000	4,150
	乗車定員 (人)	3	3	3

レンタカー

3転ダンプ (2ton、4ton)

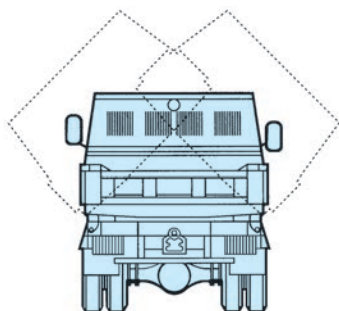
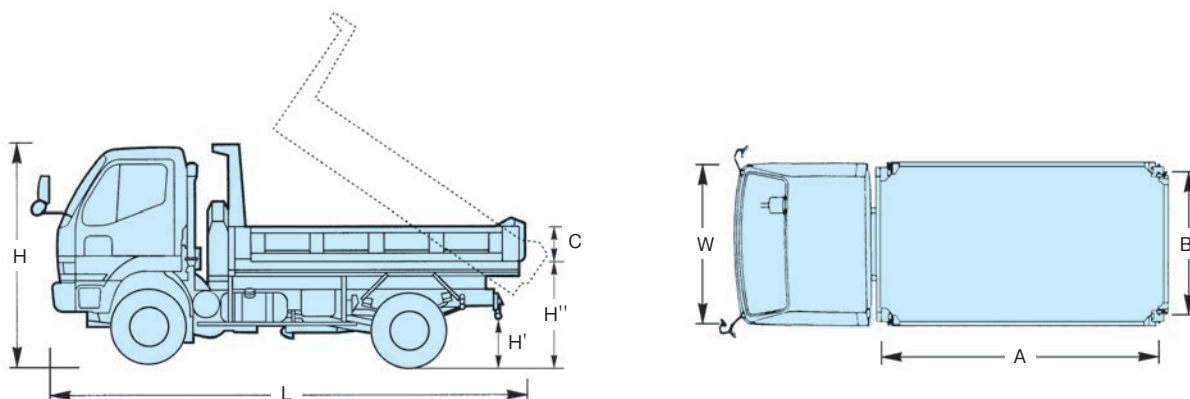

名称		2 tonダンプ3転	4 tonダンプ3転
寸法	全長 : L (mm)	4,690	5,325
	全幅 : W (mm)	1,695	2,180
	全高 : H (mm)	1,990	2,440
	最低地上高 : H' (mm)	190	185
	床面地上高 : H'' (mm)	1,055	1,185
荷台内法	長 : A (mm)	3,100	3,200
	幅 : B (mm)	1,600	2,040
	高 : C (mm)	320	370
重量	車両重量 (kg)	2,590	4,100
	最大積載量 (kg)	2,000	4,000
	乗車定員 (人)	3	3

ライトバン

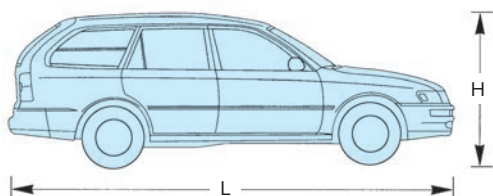

名称	ライトバン
積載重量 (kg)	400 (250)
乗車定員 (人)	2 (5)
車両重量 (kg)	970
燃料	ガソリン
燃料タンク容量 (ℓ)	50