

レシーバータンク

横型（高圧）

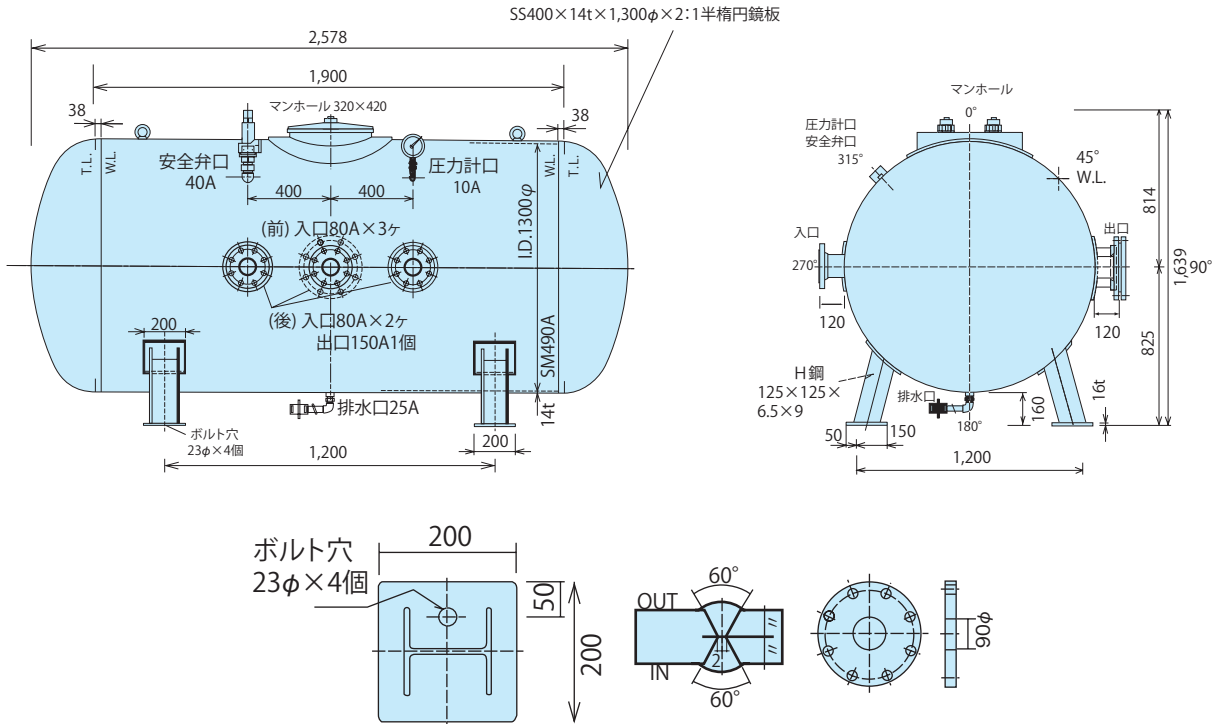

タイプ	2.0 m ³	3.0 m ³
最高圧力 MPa(kgf/cm ²)	1.18 (12)	1.6 (16)
入口径 吋/ヶ所	2 / 2	2 / 3
出口径 吋/ヶ所	2 / 1	2 / 3
寸法 L×W×H/mm	2100×1174×1580	2578×1200×1639
重量 kg	950	1700

MPa (メガパスカル) 簡易計算方法

公式 **1kgf/cm² = 0.098MPa**

例 13.0kgf/cm² = 13 × 0.098 = 1.274 = 1.27MPa