

# バイブロハンマー

## 電動式・普通型バイブロ

### ■トーメック (KMシリーズ)

#### ■姿図

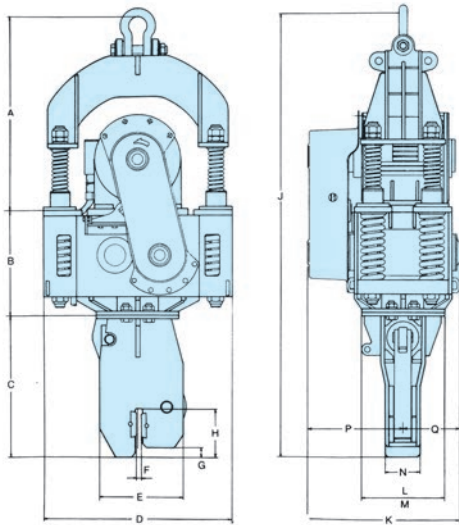

#### 本体寸法

	KM2-170E	KM2-300E	KM2-700E		KM2-170E	KM2-300E	KM2-700E
A	750	716	790	J	1,325	1,746	2,070
B	295	500	590	K	443	541	681
C	280	530	690	L	278φ	384φ	470φ
D	720	834	993	M	—	(300)	(340)
E	530	430	430			150×150	170×170
F	30	30	40	N	165	90	160
G	70	40	21	P	259	316	400
H	250	215	232	Q	184	225	281

### ■トーメック (FM・CMシリーズ)

#### ■姿図

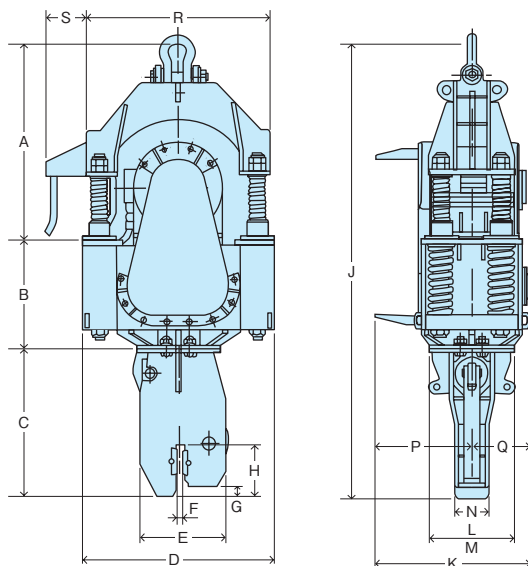

#### 本体寸法 (mm)

	FM2-30	FM2-40	FM2-55	FM2-60	FM2-80	CM2-120	CM2-160
A	1,144	1,142	1,275	1,384	1,466	1,578	1,753
B	636	661	725	749	791	876	1,087
C	690	820	947	947	1,060	1,180	1,204
D	1,031	1,187	1,179	1,284	1,370	1,523	1,840
E	495	520	605	605	645	775	765
F	50	50	50	50	50	50	50
G	51	60	60	60	100	68	85
H	267	301	335	335	385	363	381
J	2,470	2,623	2,947	3,080	3,317	3,634	4,044

#### 仕様

項目	型式	単位	KM2-170E (5HP)	KM2-300E (10HP)	KM2-700E (20HP)	
モーター出力		kW	3.7	7.5	15	
馬力		PS	5	10	20	
偏心モーメント		kg・cm	170	300	700	
振動数		cpm	1,250	1,300	1,200	
起振力		ton	3.0	5.7	11.3	
振動重量		kg	395	652	1,100	
全体質量		kg	452	729	1,320	
空運転時の振幅		mm	4.3	4.6	6.4	
空運転時の加速度		g'	7.5	8.7	10.3	
杭の目安	H型鋼・I型鋼		3mまで	5mまで	7mまで	
	鋼矢板		軽量5mまで	I型7mまで	II型7mまで	
最大N値	砂質土		8	10	15	
	シルト質土、粘度質土		4	5	8	
電源容量	50/60Hz	75m以内	KVA	10	20	45
		150m以内	KVA	15	30	60
クレーン吊容量			3ton以上	5ton以上	10ton以上	
搬送重量 (操作盤含む)		kg	477	979	1,775	

※表中の「杭の目安」「最大N値」の数字は目安としてご利用下さい。

#### 操作盤・油圧ユニット寸法

	KM2-170E	KM2-300E	KM2-700E
高さ	630	800	920
幅	325	700	1,150
奥行	700	550	600

#### 仕様

項目	単位	FM2-30	FM2-40	FM2-55	FM2-60	FM2-80	CM2-120	CM2-160
モーター出力	kW	22	30	40	45	60	90	120
馬力	PS	30	40	55	60	80	120	160
偏心モーメント	kg・cm	1,000	1,320	2,100	2,500	3,600	5,000	4,000
振動数	cpm	1,100	1,250	1,100	1,150	1,100	1,100	980
全体重量	kg	1,870	2,350	3,300	3,750	4,750	6,600	8,400
振動重量	kg	1,600	1,930	2,700	3,250	3,800	5,550	7,000
起振力	ton	13.5	23.1	28.4	37.0	48.7	67.7	54.2
空運転時の振幅	mm	6.3	6.8	7.8	7.7	9.5	9.0	7.2
空運転時の加速度	g'	8.5	12.0	10.5	11.6	12.8	12.2	9.8
電源容量	kVA	75	100	125	150	200	300	350
クレーン吊容量		15ton以上	20ton以上	25ton以上	25ton以上	30ton以上	35ton以上	40ton以上
杭の目安	H型鋼	10mまで	15mまで	20mまで	20mまで	22mまで	25mまで	30mまで
	鋼矢板	II型10mまで	III型12mまで	IV型15mまで	IV型18mまで	IV型20mまで	V型25mまで	V型30mまで
最大N値	砂質土	15	20	30	35	40	50	50
	粘性土	8	10	15	20	25	30	35
操作ユニット重量	kg	330	390	415	420	425	480	550
搬送重量	kg	2,325	2,830	3,780	4,240	5,290	7,170	9,080

#### 操作ユニット寸法 (mm)

	FM2-30	FM2-40	FM2-55	FM2-60	FM2-80	CM2-120	CM2-160
高さ	920	1,000	1,000	1,000	1,000	1,100	1,200
幅	1,150	1,180	1,180	1,180	1,180	1,180	1,250
奥行	600	800	800	800	800	900	950

	FM2-30	FM2-40	FM2-55	FM2-60	FM2-80	CM2-120	CM2-160
K	712	770	969	968	1,035	1,071	1,134
L	653×460	540φ	540φ	600φ	600φ	700φ	800φ
M	360 PCD	420 PCD	420 PCD	420 PCD	420 PCD	600 PCD	600 PCD
N	172	170	200	200	250	250	250
P	430	421	537	563	575	622	657
Q	282	349	432	405	460	449	477
R	950	1,114	1,296	1,236	1,310	1,455	1,740
S	170	240	180	250	260	300	370

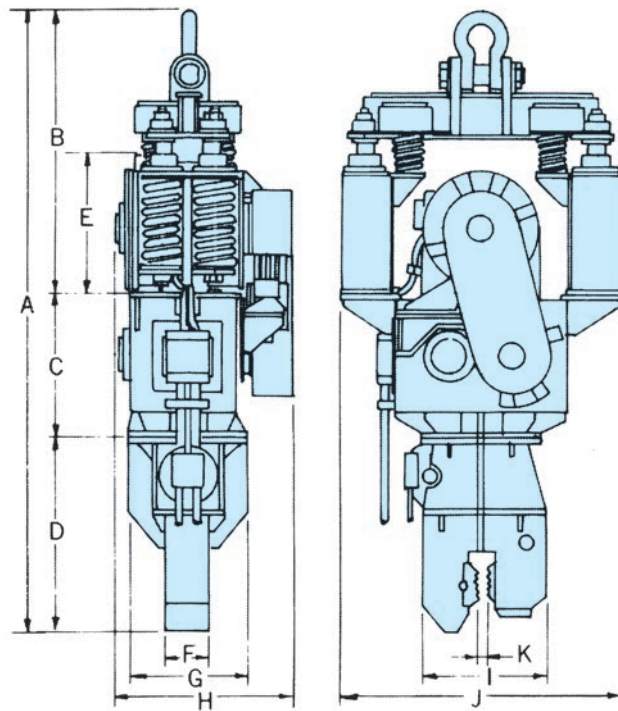

本体寸法

	VS-80	VS-100	VS-170	VS-200	VS-300	VS-400	VS-500
A	2,286	2,730	2,883	3,092	3,142	3,496	3,877
B	1,101	1,280	1,363	1,452	1,452	1,551	1,667
C	485	620	620	640	690	790	885
D	700	830	900	1,000	1,000	1,155	1,325
E	532	599	677	713	713	746	823
F	158	185	190	215	215	215	255
G	400	510	510	540	540	600	700
H	632	760	903	988	1,016	1,083	1,183
I	460	555	590	620	620	685	750
J	1,135	1,220	1,190	1,260	1,340	1,480	1,610
K	-10 ~ 43	-10 ~ 48	-10 ~ 54	-10 ~ 48	-10 ~ 48	-10 ~ 48	-10 ~ 36

仕様

型 式	VS-80	VS-100	VS-170	VS-200	VS-300	VS-400	VS-500	
モーター出力 kW	15	22	30	40	50	60	90	
馬 力 PS	20	30	40	50	60	80	120	
偏心モーメント kg・cm	845	1,295	1,727	2,200	2,600	3,800	4,950	
振動数 cpm	1,100	1,100	1,100	1,100	1,100	900	1,100	
全体重量 kg	1,570	2,480	2,870	3,690	4,000	5,020	6,900	
起振力 ton	11.4	17.5	23.4	29.8	35.2	34.4	67.0	
空運転時の振幅 mm	6.5	6.1	7.0	7.1	7.5	8.8	8.1	
空運転時の加速度 g	8.8	8.3	9.5	9.5	10.2	8.0	11.0	
電源容量 kVA	45	75	100	125	150	200	300	
クレーン吊容量	8ton以上	15ton以上	18ton以上	25ton以上	25ton以上	30ton以上	35ton以上	
杭の 目安	H 形 鋼 鋼 矢 板	10mまで II型10mまで	12mまで III型10mまで	12mまで III型12mまで	20mまで III型20mまで	22mまで IV型22mまで	25mまで IV25mまで	30mまで IV30mまで
最大 N値	砂 質 土 粘 性 土	15 8	20 10	25 12	30 15	35 18	40 20	50 30