

# 半自動プラント（自動水量計）

## ■ミニプラント

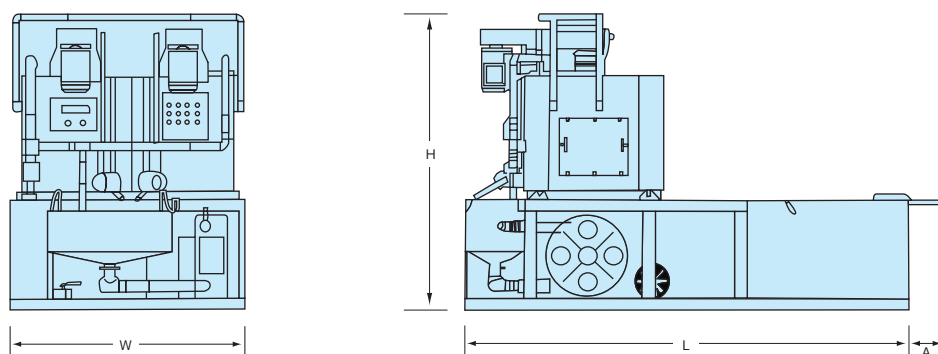

呼 称		ミニプラント			
型 式		AM450W	AM750W	TSP-170	
メ ー カ ー		アボロンシステム	アボロンシステム	豊田建設工業	
全体仕様	寸 法	幅 W mm	1,800	2,000	1,800
		長さL (A) mm	3,200 (317)	3,800 (317)	3,200
		高さH mm	2,250	2,524	2,200
	水 槽 容 量	m <sup>3</sup>	2.8	4.2	2.8
	ステージ搭載重量	kg	3,000	4,000	5,000
重 量	kg	2,400	2,900	2,350	
ミキサー	型 式	AHM-2-350S	AHM-2-450S	TM-350	
	槽 容 量	ℓ	450×2	750×2	450×2
	攪 拌 容 量	ℓ	350×2	500×2	350×2
	羽根回転数	rpm	410	420	—
電動モーター	kW	11×4p	7.5×6p	7.5×4p	
グラウトポンプ	型 式	KBA65N/MH-7KL	KBA65N/MH-7KL	TS-170	
	吐 出 量	ℓ/min	180	180	180
	吐 出 圧 力	MPa (kg/cm <sup>2</sup> )	0.7 (7)	0.7 (7)	20
	吐 出 口 径	A	38 ~ 65	38 ~ 65	40
電動モーター	kW	7.5×4p	7.5×4p	5.5×4p	
給 水ポンプ	型 式	BT751T	BT751T	BT400T	
	吐 出 量	ℓ/min	210	210	140
	揚 程	m	10	10	7
電動モーター	kW	0.75	0.75	0.4	
使 用 発 電 機	KVA	45	45	45	

# 半自動プラント（自動水量計）

■YM-1000T  
（当社オリジナル）

基礎機械

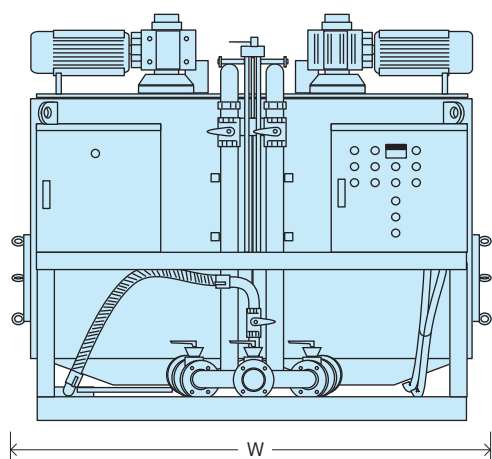
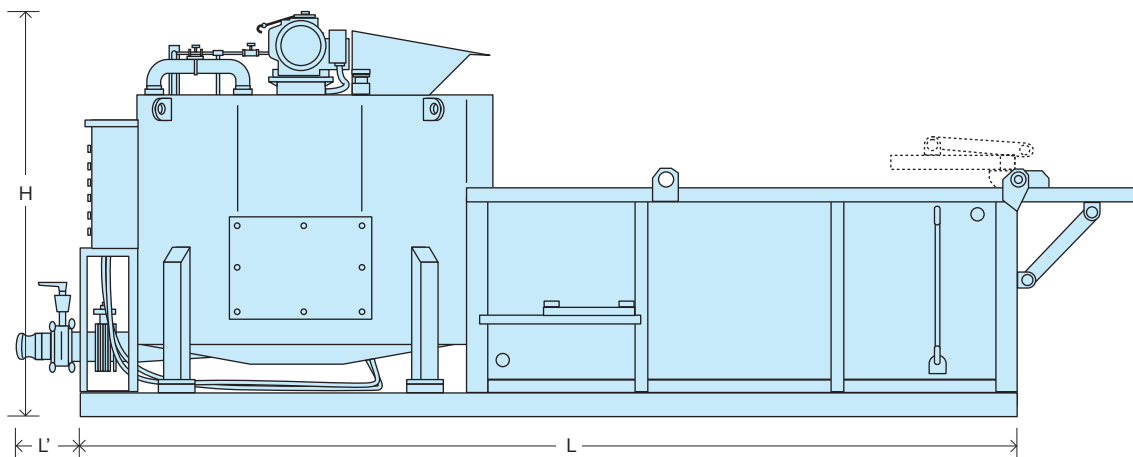

型 式		YM-1000T	
全体仕様	寸法	幅 W mm	2,250
		長さ L (L') mm	4,000 (130)
		高さ H mm	1,770
	水槽容量 m <sup>3</sup>	3.5	
	重量 kg	2,160	
ミキサー	型 式	MTO 1000	
	槽 容 量 ℓ	1,300×2	
	攪 拌 容 量 ℓ	1,000×2	
	羽 根 回 転 数 rpm	125	
	電 動 モ ー タ ー kW	5.5×2台	
給水ポンプ	吐 出 量 ℓ/min	500	
	揚 程 m	8	
	電 動 モ ー タ ー kW	1.5	
洗浄ポンプ	型 式	KTV 2-8	
	吐 出 量 ℓ/min	180	
	揚 程 m	10	
	電 動 モ ー タ ー kW	0.75	
グラウト※ ポンプ	型 式	MM 201	
	吐 出 量 ℓ/min	200	
	吐 出 圧 力 MPa(kg/cm <sup>2</sup> )	2.45 (25)	
	電 動 モ ー タ ー kW	7.5×4p	
	重 量 kg	310	

※工法によりグラウトポンプが別置で選択できます。

■YMG-500  
(当社オリジナル)

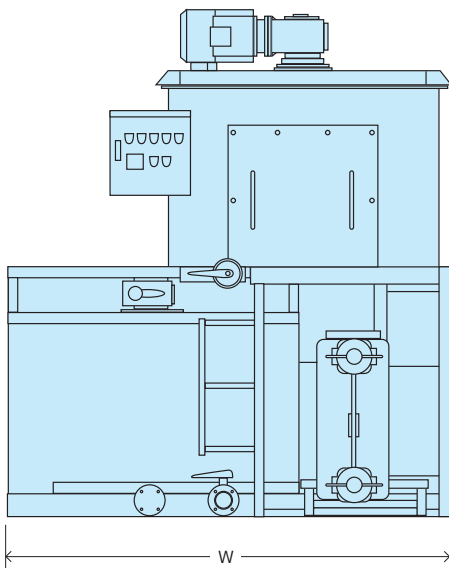
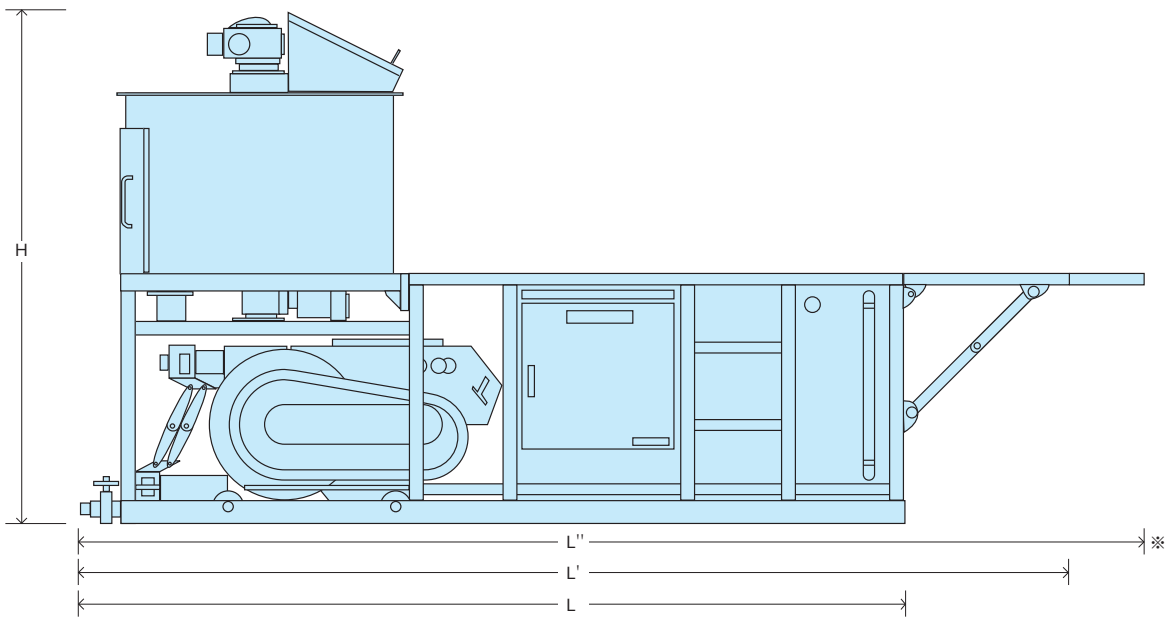

型 式		YMG-500
全体仕様	寸 幅 W mm	1,800
	長さ L(L')(L'') mm*	3,650 (4,000) (4,450)
	法 高さ H mm	2,150
	水 槽 容 量 m <sup>3</sup>	2.5
	重 量 kg	2,200
ミキサー	型 式	MTO-500
	槽 容 量 ℓ	670
	攪 拌 容 量 ℓ	500
	羽 根 回 転 数 rpm	104
	電 動 モ ー タ ー kW	5.5
アジテーター	型 式	MS-007
	槽 容 量 ℓ	790
	アジテート容量 ℓ	700
	羽 根 回 転 数 rpm	10
	排 出 口 径	50A×2
給水ポンプ	電 動 モ ー タ ー kW	0.4
	吐 出 量 ℓ/min	500
	揚 程 m	8
洗浄ポンプ	電 動 モ ー タ ー kW	1.5
	型 式	KTV 2-8
	吐 出 量 ℓ/min	180
グラウト ポンプ	揚 程 m	10
	電 動 モ ー タ ー kW	0.75
	型 式	MM 201
	吐 出 量 ℓ/min	200
グラウト ポンプ	吐 出 圧 力 MPa(kg/cm <sup>2</sup> )	2.45 (25)
	電 動 モ ー タ ー kW	7.5×4p
	重 量 kg	310

※ロングステージタイプ